

PP-FILTER

En serie polypropylen-filter för professionella applikationer med höga kvalitetskrav



Modell	23"	40"
Beteckning	A 1150010	A 1150020
Max temperatur	50 °C	
Inlopp/utlopp	Fläns 3" (DN 80)	
Dimensioner (mm)	388 x 1090	388 x 1500
Vikt (kg)	19	22,5

Fördelar

- Filterhus konstruerade för höga vätskeflöden
- Anpassade för filterpatroner i längderna 23" och 40"
- Filterhusen har valfritt inlopp i topp eller botten
- Filterhusen är utrustade med säkerhetsventil och dräneringsventil i plast
- Snabbspänne av rostfritt stål för enkel hantering vid patronbyte
- Max arbetstryck: 8 bar

Pannpartner AB

Box 100 76
100 55 Stockholm

Tel: 08-664 40 50
Fax: 08-664 40 51

www.pannpartner.se
mail@pannpartner.se

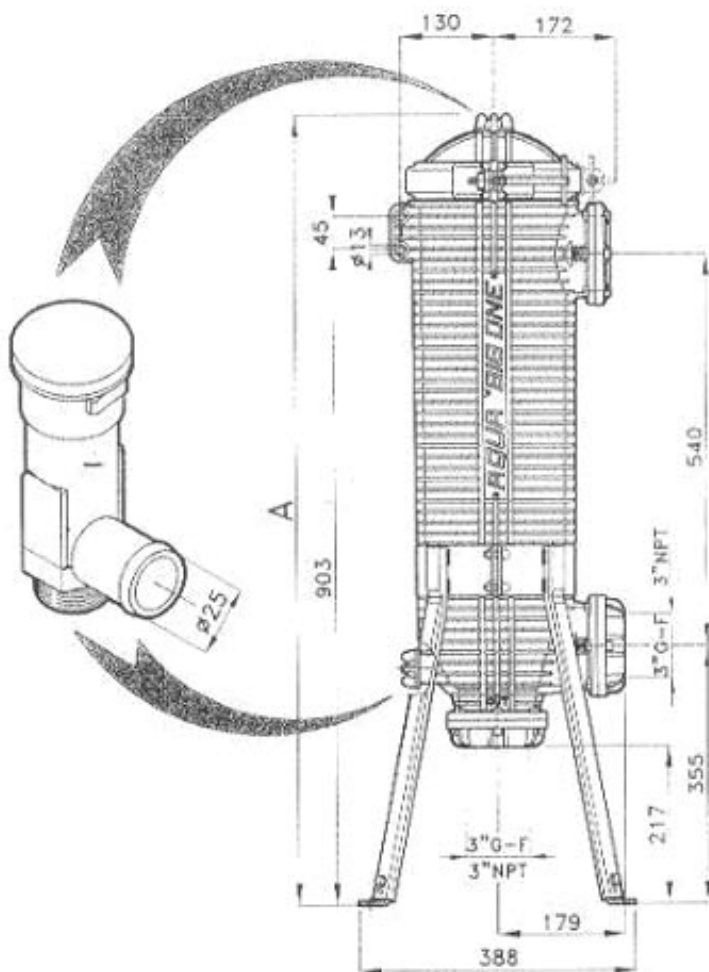

Varning:
Säkerhetsventilen placeras i den ej använda porten (se ritning)

Tekniska data

Beteckning	Patroner	Maxflöde (l/h)	Längd
A 4310060	1 – 10 µm	8 000	23"
A 4310030	5 – 20 µm	15 000	
A 4310040	20 – 50 µm	20 000	
A 4310080	50 – 90 µm	25 000	

A 4310050	1 – 10 µm	16 000	40"
A 4310010	5 – 20 µm	30 000	
A 4310020	20 – 50 µm	40 000	
A 4310070	50 – 90 µm	50 000	

Pannpartner AB

Box 100 76
100 55 Stockholm

Tel: 08-664 40 50
Fax: 08-664 40 51

www.pannpartner.se
mail@pannpartner.se